

Cette Semaine dans notre paroisse

Du Dimanche 11 Octobre au Dimanche 18 Octobre 2009



**Dimanche
18
Octobre
à 11 h 00**

**Maubeuge
église
saint Pierre
saint Paul**

**Messe
de Rentrée
du Caté**

**suivie
à 12 h 00 de
l'inauguration
du carillon**

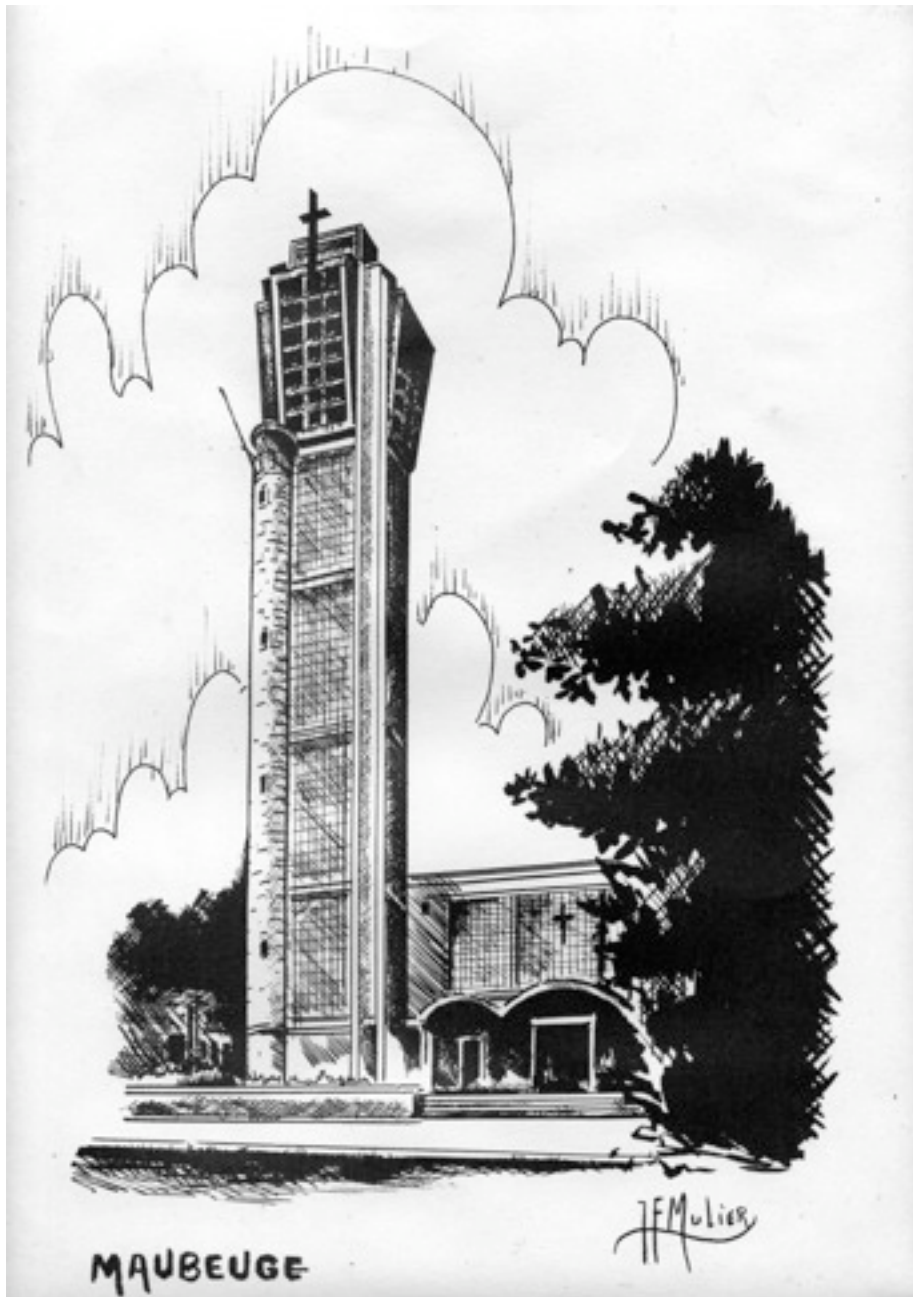

Le Carillon de Maubeuge

Le carillon de Maubeuge se situe à 43 mètres de haut dans la tour de l'église Saint-Pierre Saint-Paul.

Il a été installé en 1965 après plus de 150 années de silence. En effet, le dernier instrument fut détruit en 1805, lors de l'incendie de l'église Saint-Pierre. Le carillon comprend 28 cloches suspendues à 45 mètres du sol. Les 24 plus petites cloches pèsent entre 9 et 200 kg, alors que les quatre plus grosses, nommées Aldegonde, Ghislaine, Marie-Ancelle et Waudru, pèsent entre 400 et 1700 kg. Ces cloches ont été fondues à Colmar par les fonderies Causard et Paccard.

Ce carillon possède deux claviers, un clavier électrique qui se trouve dans la sacristie et un clavier manuel utilisé par le carillonneur, placé sous la chambre des cloches. Les sonneries automatiques sont commandées par l'Horloge Mère sur laquelle des contacts spéciaux en permette le déclenchement. Le carillon sonne tous les quarts d'heure de 9 h à 20 h. Quelques minutes avant les heures, le carillon joue les ritournelles suivantes : le Credo du Paysan (9h), Malbrough (11h), l'Ave Maria de Lourdes (12h), Il Pleut Bergère (15h), À la Claire Fontaine (16h), La Bonne Aventure (17h), la Cantate à Sainte-Aldegonde (18h), Un Clair de Lune à Maubeuge (20h).

Il est possible de visiter le carillon sur demande auprès de la Maison du Tourisme

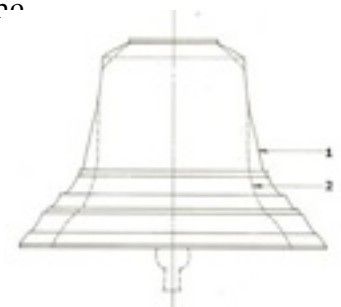

Un appel qui rend joyeux...



Le Royaume est davantage question d'amour que de triste observance, de béatitudes que de stricts commandements. Laissons-nous regarder et aimer par le Christ. Laissons la Parole de Dieu travailler nos cœurs et nos vies, les irriguer de sa présence. Comme au jeune homme riche, Jésus dit à chacun de nous. « Suis-moi ». Comme notre réponse est lente à venir devant la radicalité de son appel ! Tant de choses, de richesses nous retiennent encore ! Pourtant, « tout est possible à Dieu » si nous acceptons de le suivre. Confiance donc ! Sa force nous accompagne ! N'est-ce pas un encouragement merveilleux à rester avec le Christ et à vivre joyeusement notre vocation de baptisé ?

Conférence du Père Dominique Foyer sur les questions de Bioéthique



Judi 15 Octobre - 20 h 00
Maubeuge - Église du Sacré Coeur

LES MESSES du 27^{ème} dimanche du temps ordinaire

Samedi 10 Octobre

18 h 30	Maubeuge St Pierre St Paul Messe des Jeunes
---------	--

Dimanche 11 Octobre

9 H 30	Mairieux (1 baptême)
9 H 30	Gognies-Chaussée
11 h 00	Villers-Sire-Nicole (2 baptêmes)
11 h 00	Maubeuge St Pierre St Paul
12 h 15	Maubeuge St Pierre St Paul (Bernard Peltier présente les vitraux)

LES CÉLÉBRATIONS de cette semaine

Lundi 12

18 h 30	Maubeuge - Messe chez les soeurs, avenue Schouller
---------	---

Mardi 13

7 h 30	Feignies - Adoration - à l'église
8 h 45	Feignies - Messe - à l'église
16 h 00	Maubeuge - Messe à la maison du Moulin

Mercredi 14

17 h 45	Maubeuge - Adoration à l'église du Sacré-Coeur
18 h 30	Maubeuge - Messe à l'église du Sacré-Coeur

Judi 15

8 h 45	Maubeuge - Messe Salle Cana
--------	--------------------------------

Vendredi 16

8 h 30	Assevent - Messe - à l'église
17 h 45	Maubeuge - Adoration à l'église Saint Pierre Saint Paul
18 h 30	Maubeuge - Messe à l'église Saint Pierre Saint Paul

Une invitation à l'occasion de l'année sacerdotale

Tous, nous avons dans le cœur le visage d'un ou de plusieurs prêtres qui ont marqué notre vie. Ils nous ont écoutés, guidés, soutenus, accompagnés sur nos routes humaines et spirituelles ; ils ont dynamisé nos pas en Eglise... Avons-nous déjà songé à leur exprimer notre amitié et notre reconnaissance, à les encourager dans leur ministère ? **En cette Année Sacerdotale, le Service des Vocations nous invite à leur écrire une lettre,**

(non pas à un en particulier, mais à l'ensemble des prêtres), signée de nos initiales, sous forme de carte d'invitation, pour leur dire ce qu'ils représentent pour nous, ce qu'ils nous ont apporté... Confortons-les dans la beauté de leur vie donnée au Christ et au monde ! Nous avons tout le mois d'octobre pour le faire et adresser directement notre texte à : Maison du Diocèse, Service des Vocations, 174 rue Léopold Dussart. 59590 Raismes. Toutes les lettres seront rassemblées en un recueil qui leur sera remis lors de la messe Chrismale. Nous avons besoin des prêtres, ils ont besoin de nous !



Expéditeur : VOUS !

*Proposition d'écrire
une lettre aux prêtres*

*Vous avez sans doute, rencontré des prêtres qui ont marqué
certaines étapes joyeuses ou tristes de votre vie.*

*Aujourd'hui vous avez la possibilité de leur exprimer combien leur
présence est importante pour vous !*

*Alors n'hésitez pas à les encourager dans leur mission
et à envoyer votre lettre !*

Année sacerdotale

Coordonnée par
le Service Diocésain des Vocations

Destinataire :
SDV

Maison du Diocèse
174, rue Léopold Dussart
59590 Raismes

A vos styles

QUELQUES INFOS à Sainte Aldegonde et ailleurs ...

- ☞ Le mardi 6 octobre à 9 h 30, église St Pierre St Paul :
L'abbé Emmanuel Canart célébrera les funérailles
de **Mme Marie Dubois**, 87 ans. Beaucoup ont connu
qui a longtemps travaillé à la maison paroissiale.
- ☞ Le 13 octobre, à 20 H 00, Rencontre
de rentrée des **Animateurs mariage**.
20 h 00 - 1 rue de Valmy
- ☞ Le vendredi 16 octobre : Rencontre
du groupe de jeunes adultes : **Cléophas**.
20 h 00 - 1 rue de Valmy
- ☞ Les 17 et 18 octobre,
Retraite de Confirmation
- ☞ Le 19 octobre,
la rencontre des coordinateurs de relais
19 h 00 - 1 rue de Valmy
- ☞ Le 20 octobre, **Conseil de doyenné**
- ☞ Les 5 et 6 novembre, à Lille,
Session de formation sur la première annonce
- ☞ Le 17 novembre, **travail sur les chants des funérailles**
14 h 30 - 1 rue de Valmy
- ☞ Le 18 novembre, **Retraite de première communion**
9 h 30 - Assevent
- ☞ Le 18 novembre, **Conseils immobilier et économique**
14 h 00 - 1 rue de Valmy
- ☞ Le 20 novembre, **Concert Arioso**
20 h 00 - Maubeuge - église Saint Pierre saint Paul
- ☞ Le 21 novembre à Cambrai,
Fête diocésaine de l'enseignement catholique



Groupe de prière du renouveau

1er jeudi du mois
3ème jeudi du mois
19 h 30 - 21 h 00

Notre Dame de Grâce

☞ Merci de communiquer à Thérèse Vassaux, les renseignements sur les réunions, temps forts, événements importants de la vie paroissiale, au moins une semaine à l'avance, avant parution ! Le site de la paroisse vous présente la feuille de semaine illustrée et en couleur, (www.sainte-aldegonde.com). Pour la recevoir directement par courrier électronique, signalez-vous auprès d'André-Benoît : abdrippier@orange.fr

MAISON PAROISSIALE SAINTE ALDEGONDE

1, rue de Valmy 59600 MAUBEUGE

Tel 03 27 64 69 18 - fax 03 27 65 91 55

Accueil : du lundi au vendredi de 9 h à 12 h et de 14 h 30 à 18 h ;
le samedi de 9 h à 12 h ;

Il est possible aussi de prendre rendez-vous pour d'autres horaires.

Accueil paroissial également à Assevent, Feignies, Mairieux, Rousies, Sacré-Cœur (Faubourg de Mons) et Villers-Sire-Nicole

e-mail : saintealdegonde@wanadoo.fr

site web : www.saintealdegonde.com

LES MESSES du 27^{ème} dimanche du temps ordinaire

Samedi 17 Octobre

16 h 45	Rousies (1 baptême)
18 h 00	Rousies
18 h 30	Maubeuge St Pierre St Paul Messe des Jeunes

Dimanche 18 Octobre

9 H 30	Vieux-Reng
11 h 00	Feignies
11 h 00	Maubeuge St Pierre St Paul
12 h 00	Maubeuge St Pierre St Paul (Concert de Carillon)



ELLE EST VIVANTE, LA PAROLE DE DIEU, ÉNERGIQUE ET PLUS COUPANTE QU'UNE ÉPÉE À DEUX TRANCHANTS ; ELLE PÉNÈTRE AU PLUS PROFOND DE L'ÂME, JUSQU'AUX JOINTURES ET JUSQU'AUX MOELLES ; ELLE JUGE DES INTENTIONS ET DES PENSÉES DU COEUR.

LETRE AUX HÉBREUX, 4,12